



COMBI CK-241

2 in 1. Tagliaverdure + cutter. 1 velocità.



PREPARAZIONE DINAMICA
COMBI TAGLIAVERDURE-CUTTER



DESCRIZIONE COMMERCIALE

Linea Active Compact. Blocco motore a 1 velocità + tramoggia tagliaverdure + vasca cutter da 4.4 l.

Funzione tagliaverdure: un taglio perfetto

- ✓ Rettifiche di alta precisione per una qualità di taglio uniforme ed eccellente.
- ✓ Dotato di rampa che espelle il prodotto grazie alla forza di gravità. Permette di ricomporre il prodotto per la sua conservazione o presentazione. (Video)
- ✓ Disco espulsore incluso per i prodotti e i tagli per cui è necessario.
- ✓ Può essere completato con un'ampia gamma di dischi e filtri della massima qualità di taglio. Combinando tra di loro questi accessori è possibile ottenere più di 35 diversi tipi di tagli e modi di grattugiare.
- ✓ Combinando tra di loro questi accessori è possibile ottenere più di 35 diversi tipi di tagli e modi di grattugiare. Esclusivo "Force Control System" per ottimizzare e standardizzare il taglio di ogni prodotto: segnale acustico di avviso quando il motore supera la potenza preimpostata.

Funzione cutter: efficienza e prestazioni

- ✓ Possibilità di programmazione a tempo e tasto a scatto.
- ✓ Vasca di 4,4 litri dotata di miscelatori laterali e tubo alto per maggiori produzioni.
- ✓ Coperchio con orifizio per l'aggiunta di ingredienti durante il funzionamento.
- ✓ Coperchio con guarnizione per evitare la fuoriuscita del prodotto.
- ✓ Qualità del prodotto tagliato senza lasciare tracce e in modo omogeneo grazie ai miscelatori laterali e alla tecnologia "invert-blade" (lama inversa).
- ✓ Lavorazione rapida, omogenea e senza surriscaldamento del prodotto grazie ai miscelatori laterali della vasca.
- ✓ Finiture molto uniformi grazie al movimento generato dalla particolare disposizione dei bordi.
- ✓ A seconda dello scopo, possono essere utilizzate lame lisce o perforate.

rate opzionali.

Costruito per durare

- ✓ Struttura robusta in materiali a contatto con alimenti di altissima qualità.
- ✓ Motore asincrono a grande potenza.

Massima comodità per l'utente

- ✓ Design ergonomico: permette di tagliare il prodotto con un unico movimento.
- ✓ Vasca del cutter con manico ergonomico.
- ✓ Uscita laterale del prodotto: richiede una minore profondità disponibile sul piano di lavoro e dirige il prodotto evitando gli spruzzi.
- ✓ Uscita del prodotto orientabile in qualsiasi momento, secondo l'esigenza dell'utente.
- ✓ Pannello di comando elettronico Funzionamento molto semplice.

Manutenzione, sicurezza e igiene

- ✓ Pressore, coperchio e vasca facilmente smontabili per la sostituzione o la pulizia.
- ✓ Dischi di acciaio inossidabile lavabili in lavastoviglie. Le lame smontabili consentono una pulizia accurata ed efficiente.
- ✓ Combinazione di sistemi di sicurezza: tramoggia, coperchio, vasca, interruzione dell'alimentazione.
- ✓ Sistema completo di avvisi ed errori.
- ✓ Apparecchio certificato da NSF Internacional (normativa relativa a igiene, pulizia e materiali idonei al contatto con gli alimenti).
- ✓ 100% tested.

INCLUSO

- ✓ Blocco motore a 1 velocità.
- ✓ Tramoggia tagliaverdure.
- ✓ Vasca cutter con lame micro-
- dentate.
- ✓ Rampa di sortida per gravità.
- ✓ Disco espulsore.

OPZIONALE

- Rotore con lame lisce.
- Rotore con lame perforate.

ACCESSORI

- Dischi FCS
- Dischi FCOS
- Griglie per cubi FMS
- Griglie per fritti FFS
- Dischi FCES
- Dischi per grattugiare SHS
- Pack dischi e griglie S

SPECIFICHE

Potenza Totale: 800 W

Come tagliaverdure

Produzione ora: 50 kg - 350 kg
 Area bocca entrata: 89 cm²
 Diametro disco: 180 mm
 Velocità tagliaverdure: - 1500 rpm
 Dimensioni esterne: 378 mm x 309 mm x 533 mm
 Peso netto (Tagliaverdure): 15.2 kg

Come cutter

Capacità della vasca: 4.4 l
 Velocità cutter (pos.): - 1500 rpm
 Dimensioni esterne: 252 mm x 309 mm x 434 mm
 Peso netto (Cutter): 14.2 kg
 Livello di rumore (1 m.): <70 dB(A)
 Rumore di fondo: 32 dB(A)

Dimensioni del pacchetto

382 x 563 x 480 mm
 Volume imballato: 0.1 m³



scheda del prodotto
aggiornato 13/05/2024



COMBI CK-241

2 in 1. Tagliaverdure + cutter. 1 velocità.



Peso lordo: 20.7 kg

MODELLI DISPONIBILI

1050900 Combinato tagliaverdure-cutter CK-241 230/50/1

1050902 Combinato tagliaverdure-cutter CK-241 230/50/1 UK

1050906 Combinato tagliaverdure-cutter CK-241 220/60/1

1050912 Combinato tagliaverdure-cutter CK-241 120/60/1

1050914 Combinato tagliaverdure-cutter CK-241 2D 120/60/1

* Consulta per versioni speciali

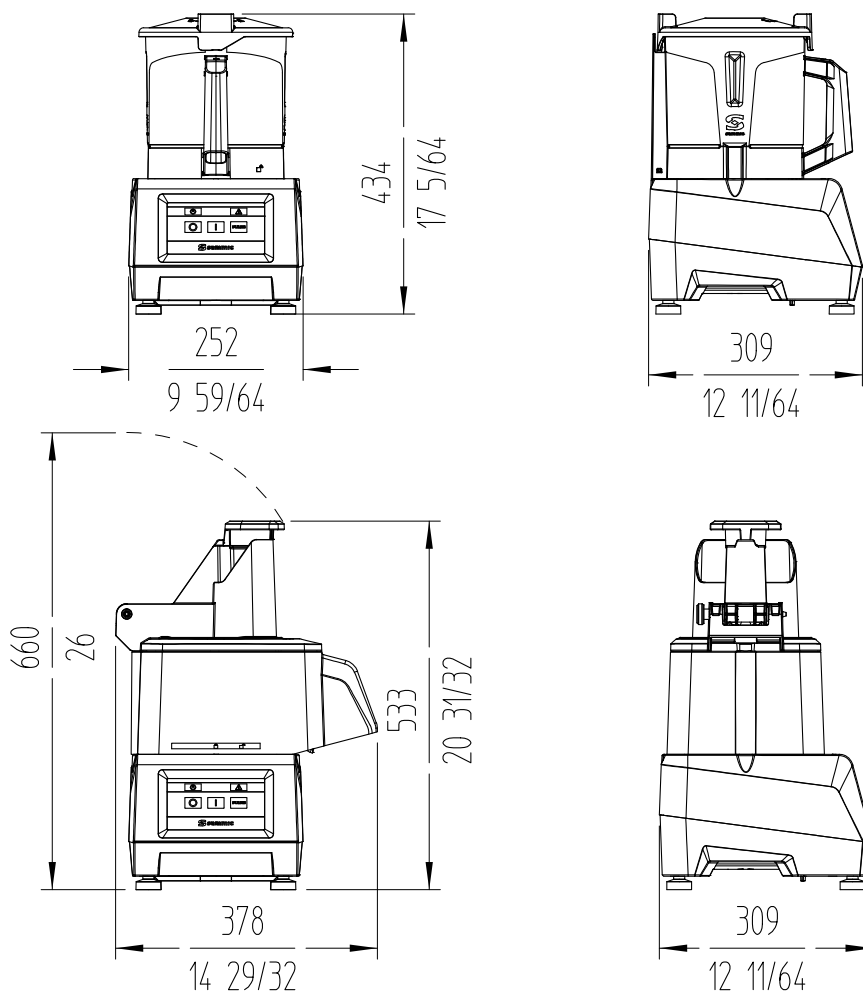

PREPARAZIONE DINAMICA
COMBI TAGLIAVERDURE-CUTTER



www.sammic.it

Food Service Equipment Manufacturer
Via M. Bignamini 2/C
24047 - Treviglio (BG)
italia@sammic.com
Tel.: +39 0363 1847403



Progetto	Data
Rif.	Unità
Approvato	

scheda del prodotto
aggiornato 13/05/2024