



COMBI CORTADORA-CUTTER CK-241

2 en 1: cortadora de hortalizas (350 kg) + cutter con caldero de 4.4 l. 1 velocidad.



PREPARACIÓN DINÁMICA
COMBI CORTADORA-CUTTER



DESCRIPCIÓN COMERCIAL

Línea Active Compact. Bloque motor de 1 velocidad + cabezal cortadora compact + caldero cutter de 4.4 l.

Función cortadora: un corte perfecto

- ✓ Ajustes de gran precisión para obtener un corte uniforme y de excelente calidad.
- ✓ Provista de rampa para la expulsión del producto por la gravedad. Permite reconstruir el producto para su almacenaje o presentación. (Ver vídeo)
- ✓ Disco expulsor incluido para los productos y cortes que lo requieran.
- ✓ Puede dotarse de una amplia gama de discos y rejillas de la más alta calidad de corte.
- ✓ Combinando entre sí estos accesorios se pueden obtener más de 35 tipos de cortes y rallados diferentes. Exclusivo "Force Control System" para optimizar y estandarizar el corte de cada producto: aviso sonoro cuando el motor excede la fuerza preestablecida.

Función cutter: eficacia y rendimiento

- ✓ Posibilidad de programación por tiempo y pulsador de ráfagas.
- ✓ Caldero de 4.4 litros equipado con revolvedores laterales y tubo alto para obtener mayores producciones.
- ✓ Tapa transparente con orificio para añadir ingredientes en marcha.
- ✓ Tapa provista de junta para evitar el desbordamiento.
- ✓ Calidad del triturado sin trazas y homogéneo gracias a los revolvedores laterales y la tecnología "invert-blade" (cuchilla invertida).
- ✓ Trabajo rápido, homogéneo y sin sobrecalentamiento del producto gracias a los revolvedores laterales del caldero.
- ✓ Acabados muy uniformes por el movimiento que genera la disposición especial de los filos.
- ✓ En función del propósito, posibilidad de usar cuchillas lisas o perforadas opcionales.

Built to last



- ✓ Construcción robusta en materiales alimentarios de la más alta calidad.
- ✓ Motor asíncrono de gran potencia.

Máxima comodidad para el usuario

- ✓ Diseño ergonómico: permite cortar el producto en un solo movimiento.
- ✓ Caldero del cutter con mango ergonómico.
- ✓ Salida del producto lateral: requiere menos fondo en la mesa de trabajo y direcciona el producto evitando salpicaduras.
- ✓ Salida del producto orientable según necesidad del usuario en cada momento.
- ✓ Panel de mandos electrónico. Manejo extremadamente sencillo.

Mantenimiento, seguridad, higiene

- ✓ Pisador, tapa y caldero fácilmente desmontables para su intercambio o limpieza.
- ✓ Discos de acero inoxidable aptos para lavavajillas. Las cuchillas desmontables permiten una limpieza minuciosa y eficiente.
- ✓ Combinación de sistemas de seguridad: cabezal, tapa, caldero, corte de corriente.
- ✓ Completo sistema de avisos de errores.
- ✓ Aparato certificado por NSF Internacional (normativa de higiene, limpieza y materiales aptos para contacto con alimentos).
- ✓ 100% tested.

INCLUIDO

- ✓ Bloque motor de 1 velocidad. microdentadas.
- ✓ Cabezal cortadora. ✓ Rampa de expulsión.
- ✓ Caldero cutter con cuchillas ✓ Disco expulsor.

OPCIONAL

- Rotor con cuchillas lisas. Rotor con cuchillas perforadas.

ACCESORIOS

- Discos FCS Discos FCES
- Discos FCOS Discos ralladores SHS
- Rejilla para cubos FMS Packs discos y rejillas S
- Rejillas para fritas FFS

ESPECIFICACIONES

Potencia total: 800 W

Como cortadora

Producción hora: 50 kg - 350 kg
 Área boca entrada (cortadora): 89 cm²
 Diámetro de disco: 180 mm
 Velocidad cortadora: - 1500 rpm
 Dimensiones exteriores: 378 mm x 309 mm x 533 mm
 Peso neto (Cortadora): 15.2 kg

Como cutter

Capacidad del caldero: 4.4 l
 Velocidades cutter (posiciones): - 1500 rpm
 Dimensiones exteriores: 252 mm x 309 mm x 434 mm
 Peso neto (Cutter): 14.2 kg
 Nivel de ruido a 1 m: <70 dB(A)
 Ruido de fondo: 32 dB(A)

Dimensiones del embalaje

382 x 563 x 480 mm
 Volumen del embalaje: 0.1 m³
 Peso bruto: 20.7 kg

ficha de producto
actualizado 13/05/2024



COMBI CORTADORA-CUTTER CK-241

2 en 1: cortadora de hortalizas (350 kg) + cutter con caldero de 4.4 l. 1 velocidad.



MODELOS DISPONIBLES

1050900 Cortadora-cutter CK-241 230/50/1

1050902 Cortadora-cutter CK-241 230/50/1 UK

1050906 Cortadora-cutter CK-241 220/60/1

1050912 Cortadora-cutter CK-241 120/60/1

1050914 Cortadora-cutter CK-241 2D 120/60/1

* Consulte para versiones especiales

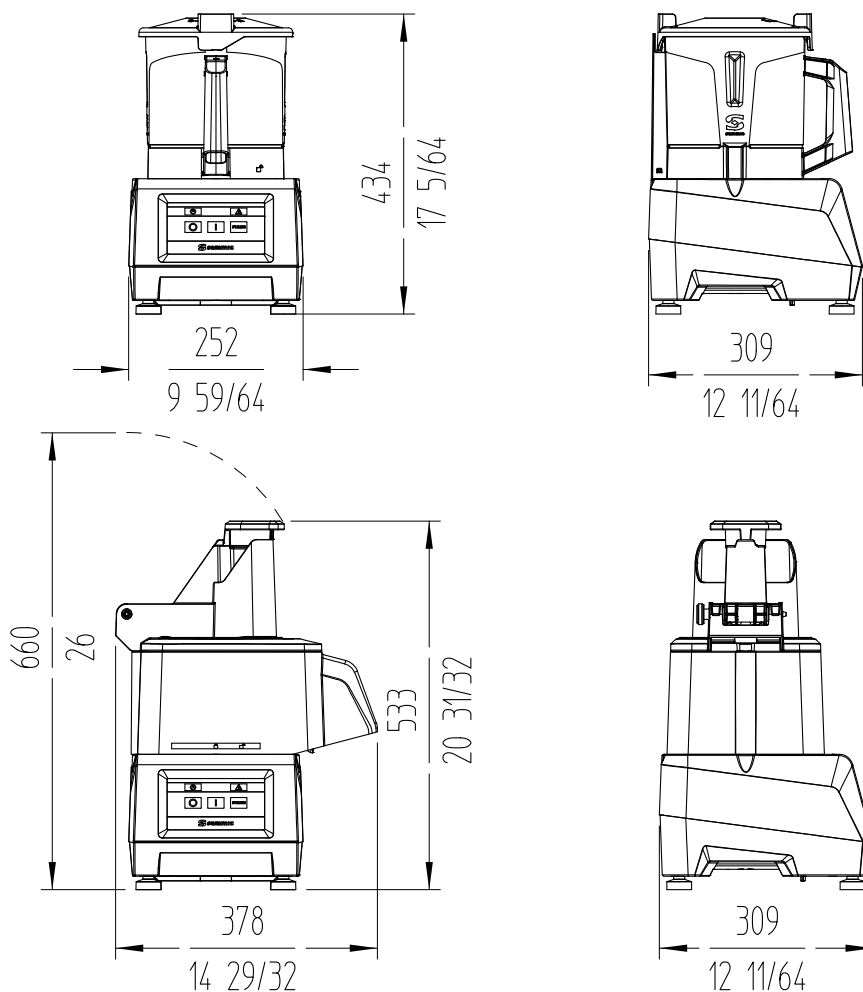

PREPARACIÓN DINÁMICA
COMBI CORTADORA-CUTTER



Fabricante de Equipos para Hostelería
ESPAÑA EXPORT
www.sammic.es es.sammic.com
Basarte 1 Basarte 1
27720 Azkoitia, Spain 27720 Azkoitia, Spain
ventas@sammic.com sales@sammic.com
Tel.: +34 943 15 70 95 Tel.: +34 943 15 72 36



Proyecto	Fecha
Ref.	Uds.
Aprobado	

ficha de producto
actualizado 13/05/2024