



# EMBALADORA A VÁCUO SE-308

Modelo de bancada. 8 m<sup>3</sup>/h. .



## DESCRIÇÃO COMERCIAL

Equipada com bomba Busch de 8 m<sup>3</sup>/h.  
Controlo de vácuo por sensor.

- ✓ Powered by Busch.
- ✓ Controlo de vácuo por sensor.
- ✓ Vácuo plus.
- ✓ Painel de comandos digital.
- ✓ Painel equipado com display que indica a percentagem exata de vácuo.
- ✓ Botão “pausa” para marinar alimentos.
- ✓ Segurança no embalamento de líquidos graças ao controlo por sensor.
- ✓ Soldadura dupla.
- ✓ Barra de soldadura sem cabos.
- ✓ Programa de embalamento de sacos.
- ✓ Descompressão controlada por impulsos.
- ✓ Vac-Norm ready com descompressão automática.
- ✓ Carroçaria e cuba de aço inoxidável. Cuba embutida.
- ✓ Tampa transparente.
- ✓ Programa dry-oil para secagem da bomba.
- ✓ Contador de horas para mudança de óleo.
- ✓ Sistema de segurança com proteções por falha de vácuo.
- ✓ Homologado por NSF.

## INCLUI

- ✓ Tábua de enchimento.

## OPCIONAL

- Sacos para embalar a vácuo.
- Suporte para embalar líquidos.
- Kit de vácuo exterior Vac-Norm, recipientes e acessórios.
- Tábuas de enchimento adicionais.

## ESPECIFICAÇÕES

Capacidade da bomba: 8 m<sup>3</sup>/h  
Capacidade da bomba (60 Hz): 10 m<sup>3</sup>/h  
Comprimento da barra: 320 mm  
Potência Total: 350 W  
Pressão vácuo (máxima): 2 mbar

### Dimensões internas

- ✓ Largura: 330 mm
- ✓ Profundidade: 360 mm
- ✓ Altura: 155 mm

### Dimensões exteriores

- ✓ Largura: 384 mm
- ✓ Profundidade: 465 mm
- ✓ Altura: 405 mm

Peso líquido: 36.1 kg

Nível de ruído (1 m.): 75 dB(A)  
Ruído de fundo: 32 dB(A)

Dimensões da embalagem  
540 x 478 x 465 mm  
Peso bruto: 43.1 kg

## MODELOS DISPONÍVEIS

1141083 SE-308 230/50-60/1

\* Consulte para versões especiais

CONSERVAÇÃO DE ALIMENTOS E SOUS-VIDE  
EMBALADORAS A VÁCUO INDUSTRIAIS



ficha do produto  
atualizada 21/10/2024



# EMBALADORA A VÁCUO SE-308

Modelo de bancada. 8 m<sup>3</sup>/h. .



CONSERVAÇÃO DE ALIMENTOS E SOUS-VIDE  
EMBALADORAS A VÁCUO INDUSTRIAIS

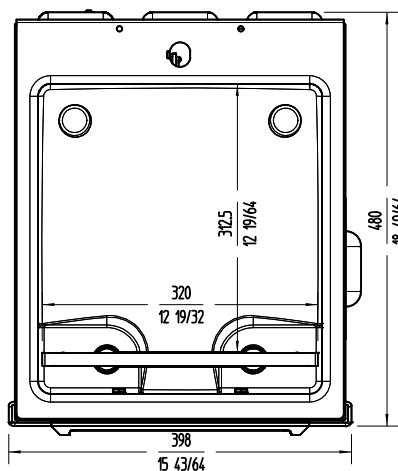
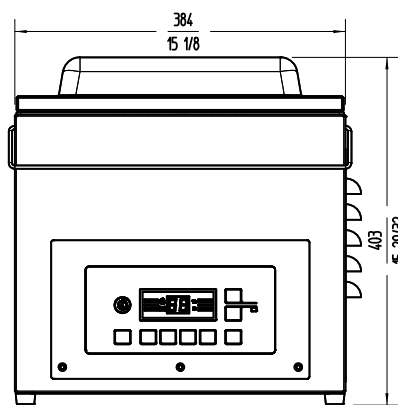
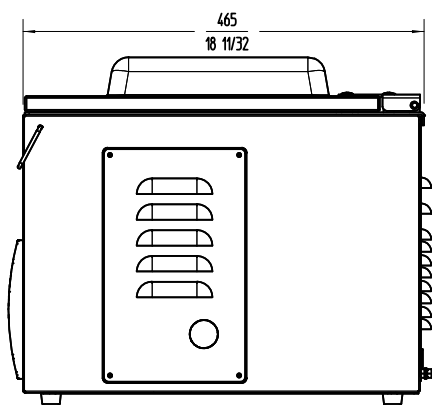

[www.sammic.pt](http://www.sammic.pt)

Fabricante de equipamentos de hotelaria  
Fontes Pereira de Melo, 24 A e B  
2795082 - Linda-a-Velha

[portugal@sammic.com](mailto:portugal@sammic.com)  
Tel.: +351 21 415 0316  
Tel.: +351 21 414 1367



Projeto

Data

Ref.

Uds.

Aprovado

ficha do produto  
atualizada 21/10/2024