



# CORTADORA DE HORTALIZAS CA-21

Cortadora de hortalizas compacta. 1 velocidad.



PREPARACIÓN DINÁMICA  
CORTADORAS DE HORTALIZAS

## DESCRIPCIÓN COMERCIAL

Línea Active Compact. Bloque motor de 1 velocidad + cabezal cortadora compact.

### Un corte perfecto

- ✓ Ajustes de gran precisión para obtener un corte uniforme y de excelente calidad.
- ✓ Provista de rampa para la expulsión del producto por la gravedad. Permite reconstruir el producto para su almacenaje o presentación. (Ver vídeo)
- ✓ Disco expulsor incluido para los productos y cortes que lo requieran.
- ✓ Puede dotarse de una amplia gama de discos y rejillas de la más alta calidad de corte.
- ✓ Combinando entre sí estos accesorios se pueden obtener más de 35 tipos de cortes y rallados diferentes. Posibilidad de añadir la función cutter añadiendo el caldero con cuchillas.

### Built to last

- ✓ Construcción robusta en materiales alimentarios de la más alta calidad.
- ✓ Motor asíncrono de gran potencia.

### Máxima comodidad para el usuario

- ✓ Diseño ergonómico: permite cortar el producto en un solo movimiento.
- ✓ Salida del producto lateral: requiere menos fondo en la mesa de trabajo y direcciona el producto evitando salpicaduras.
- ✓ Salida del producto orientable según necesidad del usuario en cada momento.
- ✓ Panel de mandos electrónico. Manejo extremadamente sencillo.

### Mantenimiento, seguridad, higiene

- ✓ Pisador y tapa fácilmente desmontables para su limpieza.
- ✓ Discos de acero inoxidable aptos para lavavajillas. Las cuchillas

- desmontables permiten una limpieza minuciosa y eficiente.
- ✓ Combinación de sistemas de seguridad: cabezal, tapa, corte de corriente.
- ✓ Completo sistema de avisos de errores.
- ✓ Aparato certificado por NSF Internacional (normativa de higiene, limpieza y materiales aptos para contacto con alimentos).
- ✓ 100% tested.

## INCLUIDO

- ✓ Bloque motor de 1 velocidad.
- ✓ Rampa de expulsión.
- ✓ Cabezal cortadora.
- ✓ Disco expulsor.

## OPCIONAL

- Caldero cutter.
- Rotor con cuchillas lisas.
- Rotor con cuchillas microdentadas.
- Rotor con cuchillas perforadas.

## ACCESORIOS

- Caldero cutter
- Discos FCES
- Discos FCS
- Discos FCOS
- Rejilla para cubos FMS
- Rejillas para fritas FFS
- Discos ralladores SHS
- Rotor con cuchillas
- Packs discos y rejillas S

## ESPECIFICACIONES

**Producción hora:** 50 kg - 350 kg

**Área boca entrada (cortadora):** 89 cm<sup>2</sup>

**Diámetro de disco:** 180 mm

**Velocidad motor:** 1500 rpm

### Potencia

Potencia total: 800 W

**Nivel de ruido a 1 m:** <70 dB(A)

**Ruido de fondo:** 32 dB(A)

### Dimensiones exteriores

Ancho: 378 mm

Fondo: 309 mm

Alto: 533 mm

**Peso neto:** 15.2 kg

### Dimensiones del embalaje

382 x 563 x 480 mm

Volumen del embalaje: 0.8 m<sup>3</sup>

Peso bruto: 19.5 kg

## MODELOS DISPONIBLES

1050940 Cortadora CA-21 230/50/1

1050942 Cortadora CA-21 230/50/1 UK

1050946 Cortadora CA-21 220/60/1

1050952 Cortadora CA-21 120/60/1

1050954 Cortadora CA-21 2D 120/60/1

\* Consulte para versiones especiales



ficha de producto  
actualizado 27/05/2024



# CORTADORA DE HORTALIZAS CA-21

Cortadora de hortalizas compacta. 1 velocidad.



PREPARACIÓN DINÁMICA  
CORTADORAS DE HORTALIZAS

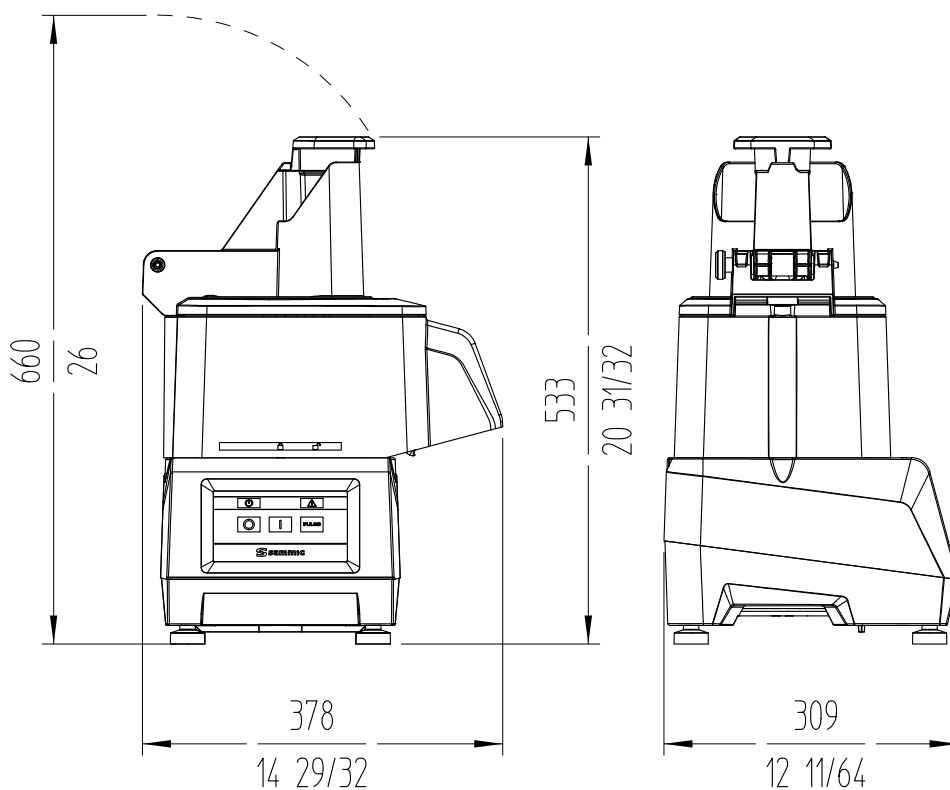

Fabricante de Equipos para Hostelería  
**ESPAÑA EXPORT**  
 www.sammic.es es.sammic.com  
 Basarte 1 Basarte 1  
 27720 Azkoitia, Spain 27720 Azkoitia, Spain  
 ventas@sammic.com sales@sammic.com  
 Tel.: +34 943 15 70 95 Tel.: +34 943 15 72 36



Proyecto	Fecha
Ref.	Uds.
Aprobado	

ficha de producto  
actualizado 27/05/2024