



# CUTTER K-41

Capacidad de la cuba: 4.4 l. 1 velocidad.



## DESCRIPCIÓN COMERCIAL

Línea ACTIVE Compact. Bloque motor de 1 velocidad + caldero cutter de 4.4 l con revolvedores laterales.

### Eficacia y rendimiento

- ✓ Caldero de 4.4 litros equipado con revolvedores laterales y tubo alto para obtener mayores producciones.
- ✓ Tapa de policarbonato transparente con orificio para añadir ingredientes en marcha.
- ✓ Tapa provista de junta para evitar el desbordamiento.
- ✓ Calidad del triturado sin trazas y homogéneo gracias a los revolvedores laterales y la tecnología "invert-blade" (cuchilla invertida).
- ✓ Trabajo rápido, homogéneo y sin sobrecalentamiento del producto gracias a los revolvedores laterales del caldero.
- ✓ Acabados muy uniformes por el movimiento que genera la disposición especial de los filos.
- ✓ En función del propósito, posibilidad de usar cuchillas lisas o perforadas opcionales.
- ✓ Posibilidad de añadir la función cortadora añadiendo el cabezal correspondiente.

### Built to last

- ✓ Construcción robusta en materiales alimentarios de la más alta calidad.
- ✓ Motor asíncrono de gran potencia.

### Máxima comodidad para el usuario

- ✓ Caldero del cutter con mango ergonómico.
- ✓ Panel de mandos electrónico. Manejo extremadamente sencillo.

### Mantenimiento, seguridad, higiene

- ✓ Mirruptores de seguridad en la posición del caldero y la tapa.
- ✓ Completo sistema de avisos de errores.
- ✓ Aparato certificado por NSF Internacional (normativa de higiene,

- limpieza y materiales aptos para contacto con alimentos).
- ✓ 100% tested.

## INCLUIDO

- ✓ Bloque motor de 1 velocidad.
- ✓ Caldero cutter con cuchillas microdentadas.
- ✓ Revolvedores laterales incorporados.

## OPCIONAL

- Rotor con cuchillas lisas.
- Rotor con cuchillas perforadas.
- Cabezal cortadora.

## ACCESORIOS

- Caldero cutter
- Cabezal cortadora de hortaliza-
- zas para K-41 / KE-4V
- Rotor con cuchillas

## ESPECIFICACIONES

Capacidad del caldero: 4.4 l  
 Capacidad máxima de producto: 2.5 kg  
 Capacidad máxima (líquidos): 2.4 l  
 Dimensiones del caldero: Ø193 mm x 161 mm  
 Potencia total: 800 W  
 Velocidad, min-max: 1500 rpm

### Dimensiones exteriores

- ✓ Ancho: 252 mm
- ✓ Fondo: 309 mm
- ✓ Alto: 434 mm

Peso neto: 14.2 kg

### Dimensiones del embalaje

285 x 385 x 695 mm  
 Volumen del embalaje: 0.08 m³  
 Peso bruto: 18.4 kg

## MODELOS DISPONIBLES

1050980 Cutter K-41 230/50/1

1050986 Cutter K-41 220/60/1

1050992 Cutter K-41 120/60/1

\* Consulte para versiones especiales

PREPARACIÓN DINÁMICA  
CUTTER - EMULSIONADORES

ficha de producto  
actualizado 07/02/2024





# CUTTER K-41

Capacidad de la cuba: 4.4 l. 1 velocidad.



PREPARACIÓN DINÁMICA  
CUTTER - EMULSIONADORES

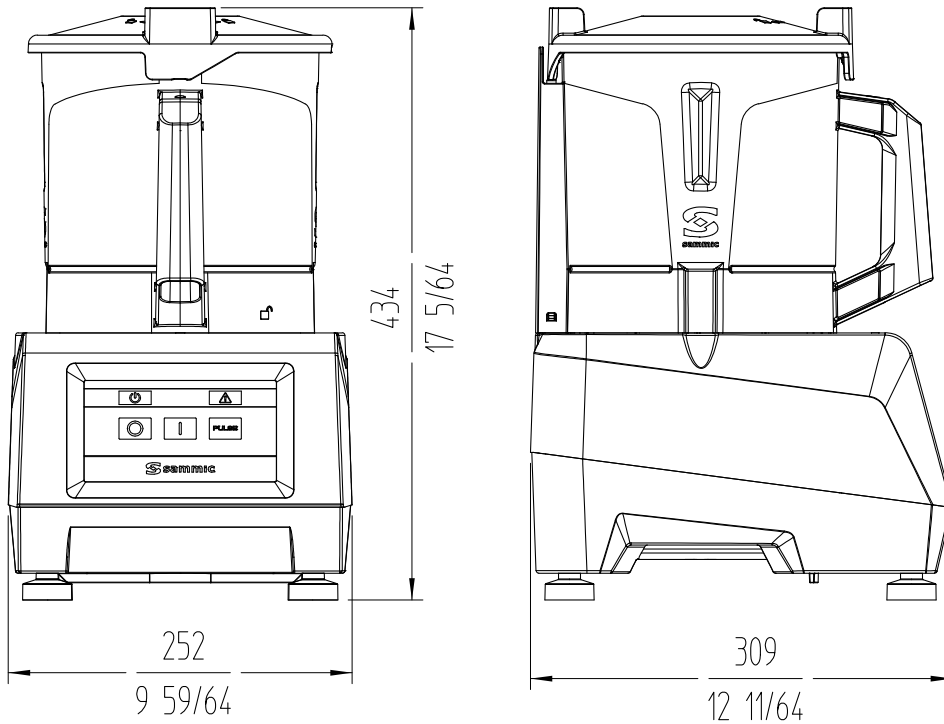

**sammic**  
**Fabricante de Equipos para Hostelería**  
**ESPAÑA EXPORT**  
 www.sammic.es es.sammic.com  
 Basarte 1 Basarte 1  
 27720 Azkoitia, Spain 27720 Azkoitia, Spain  
 ventas@sammic.com sales@sammic.com  
 Tel.: +34 943 15 70 95 Tel.: +34 943 15 72 36



Proyecto	Fecha
Ref.	Uds.
Aprobado	

ficha de producto  
actualizado 07/02/2024