



FOUET BM-B-20

Fouet professionnel. 300 W.



PRÉPARATION DYNAMIQUE
MIXEURS PLONGEANTS PROFESSIONNELS

DESCRIPTION COMMERCIALE

- ✓ Bloc moteur à vitesse variable.
- ✓ Outil-fouet pouvant monter de 2 à 30 blancs d'œufs en neige.

Rendement professionnel

- ✓ Vario-speed : vitesse variable.
- ✓ Système SmoothControl : le nouveau système de contrôle de vitesse offre une réponse plus rapide et une meilleure stabilité à la machine. Il améliore également le démarrage sous charge et limite la sur-accélération lors du retrait de la machine et dans des situations sans charge.
- ✓ Fouet pouvant monter de 2 à 30 blancs d'œufs en neige.

Confort maximum pour l'utilisateur

- ✓ Conception compacte : taille logique et maniable.
- ✓ Ergo-design & bi-mat grip : boîtier externe fabriqué en deux matériaux pour une prise ergonomique. Grip antidérapant. Inclinaison optimale du manche pour minimiser la fatigue.
- ✓ Click-on-arm : bras démontable avec fermeture rapide et sécurisée.
- ✓ Utilisation intuitive : très facile à manipuler. Témoin lumineux de la machine connectée au réseau.

Built to last

- ✓ Un rendement professionnel : il est capable de réaliser des travaux de longue durée sans surchauffe du boîtier.
- ✓ Life-plus : équipé d'un moteur qui a réussi les tests les plus exigeants.
- ✓ Géométrie étudiée : boîtier conçu pour éviter qu'il se retourne et qu'il tombe.
- ✓ Nettoyage facile : bras démontable, lavable à l'eau du robinet. Fouets démontables lavables au lave-vaisselle.
- ✓ Homologué par la NSF : garantie de sécurité et d'hygiène.

INCLUS

- ✓ Bloc moteur à vitesse variable.
- ✓ Support mural.
- ✓ Outil-fouet BA-20.

OPTIONS

- Bras mixeur MA-21.
- Bras mixeur MA-22.

ACCESSOIRES

- Bloc-moteur MM-20V
- Outil-fouet BA-20
- Bras-mixeur MA-20

SPÉCIFICATIONS

Puissance totale: 300 W
 Vitesse moteur: 200 - 1800 rpm
 Capacité (blancs d'œuf): 2 - 30

Longueur

Longueur bras batteur: 306 mm
 Longueur totale (avec bras batteur): 570 mm

Poids net: 2.62 kg
 Niveau de bruit à 1 m: <80 dB(A)

Dimensions extérieures de la machine emballée
 440 x 375 x 105 mm
 Poids brut: 3.3 kg

MODÈLES DISPONIBLES

3030636 Fouet B-20 230/50-60/1

* Nous consulter pour des versions spéciales



fiche commerciale
mise à jour 03/02/2025



FOUET BM-B-20

Fouet professionnel. 300 W.



PRÉPARATION DYNAMIQUE
MIXEURS PLONGEANTS PROFESSIONNELS

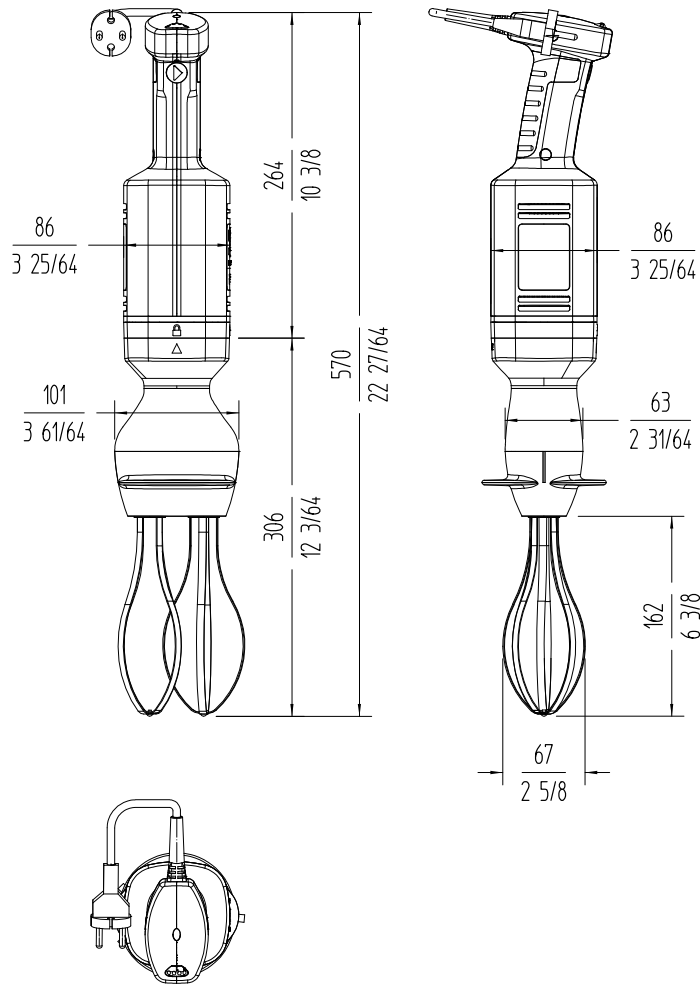

		
FRANCE www.sammic.fr P.A.E. les Joncaux Bât. des Transitaires, bureau C 64700 - Hendaye france@sammic.com Tel.: +33 5 59 20 99 70	EXPORT fr.sammic.com Basarte 1 27720 Azkoitia, Spain sales@sammic.com Tel.: +34 943 15 72 36	
Projet _____ Date _____ Réf. _____ Unités. _____ Approuvé _____		

fiche commerciale
mise à jour 03/02/2025