



# TRITURADOR XM-22

Triturador profesional. 300 W.



- ✓ Brazos ultra-resistentes aptos para soportar altas temperaturas en uso.
- ✓ Fácil limpieza: brazo desmontable, lavable bajo el grifo.
- ✓ Homologados por NSF: garantía de seguridad e higiene.

## INCLUIDO

- ✓ Bloque motor de velocidad variable.
- ✓ Brazo triturador MA-22.
- ✓ Soporte mural.

## OPCIONAL

- Brazo triturador MA-21.
- Brazo batidor BA-20.

## ACCESORIOS

- Bloque motor MM-20V
- Brazo batidor BA-20
- Brazos trituradores MA-20

## ESPECIFICACIONES

Potencia total: 300 W  
Capacidad máxima del recipiente: 15 l  
Profundidad máxima de trabajo: 203 mm  
Velocidad motor: 1500 - 15000 rpm  
Diámetro de cuchilla: 50 mm  
Diámetro cubre cuchilla: 82 mm

### Longitud

Longitud brazo triturador: 300 mm  
Longitud total: 564 mm

Peso neto: 2.39 kg  
Nivel de ruido a 1 m: <80 dB(A)

Dimensiones del embalaje  
440 x 375 x 105 mm  
Peso bruto: 3.25 kg

## MODELOS DISPONIBLES

3030626 Triturador XM-22 230/50-60/1

\* Consulte para versiones especiales

## DESCRIPCIÓN COMERCIAL

- ✓ Bloque motor de velocidad variable.
- ✓ Brazo extraíble de 300 mm.
- ✓ Diseñado para un uso continuo en recipientes hasta 15 l.

### All-in-one

- ✓ Triturador profesional diseñado para realizar distintas preparaciones con la misma cuchilla.
- ✓ Cuchilla Y-blade profesional de acero templado y filo de larga duración.
- ✓ Vario-speed: velocidad variable.
- ✓ Smooth Control: control de velocidad inteligente. El nuevo sistema SmoothControl aporta una reacción más rápida y una mejor estabilidad a la máquina. Además, mejora el arranque en carga y limita la sobreaceleración al extraer la máquina y en situaciones de no carga.
- ✓ Diseñado para trabajar en recipientes hasta 15 l de capacidad.

### Máxima comodidad para el usuario

- ✓ Diseño compacto: tamaño lógico y manejable.
- ✓ Ergo-design & bi-mat-grip: carcasa externa realizada en dos materiales para un agarre ergonómico. Grip antideslizante. Inclinación óptima del mango que minimiza la fatiga.
- ✓ Click-on-arm: brazos desmontables con cierre rápido y seguro.
- ✓ Campana diseñada para evitar salpicaduras.
- ✓ Uso intuitivo: maniobra muy simple. Indicador luminoso de máquina conectada a la red.

### Built to last

- ✓ Rendimiento profesional: es capaz de realizar trabajos de larga duración sin sobrecalentamiento de la carcasa.
- ✓ Life-plus: equipado con un motor que ha superado las pruebas de uso más exigentes.
- ✓ Geometría estudiada: carcasas diseñadas para evitar que rueden y se caigan.



PREPARACIÓN DINÁMICA  
TRITURADORES-BATIDORAS PROFESIONALES

ficha de producto  
actualizado 03/02/2025



# TRITURADOR XM-22

Triturador profesional. 300 W.



PREPARACIÓN DINÁMICA  
TRITURADORES-BATIDORAS PROFESIONALES

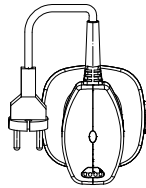
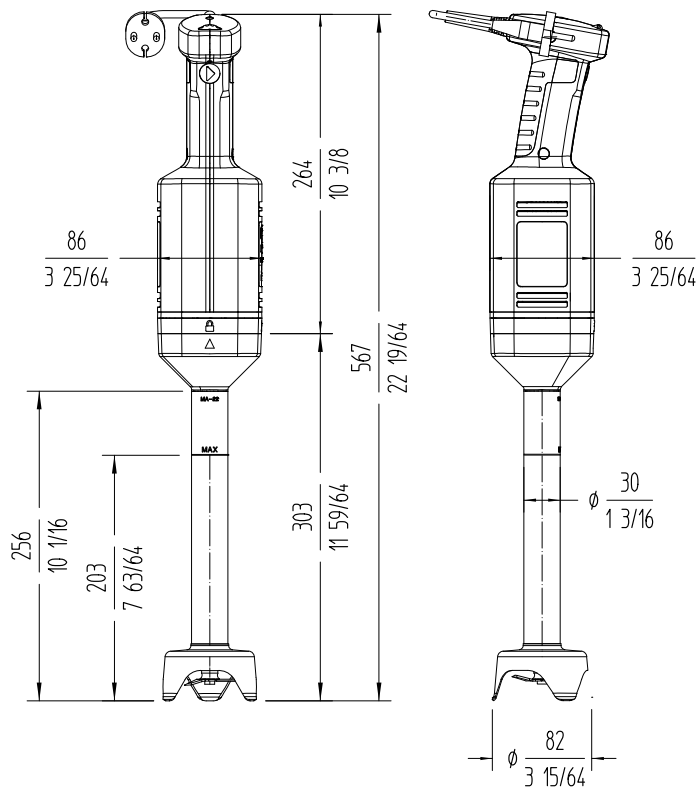

**Fabricante de Equipos para Hostelería**  
**ESPAÑA EXPORT**  
 www.sammic.es es.sammic.com  
 Basarte 1 Basarte 1  
 27720 Azkoitia, Spain 27720 Azkoitia, Spain  
 ventas@sammic.com sales@sammic.com  
 Tel.: +34 943 15 70 95 Tel.: +34 943 15 72 36



Proyecto	Fecha
Ref.	Uds.
Aprobado	

ficha de producto  
actualizado 03/02/2025