



MÁQUINA DE LAVAR DE CAPOTA UX-120 ISO

Cesto de 500 mm x 500 mm e altura útil de 430 mm. Parede dupla na capota.



LAVAGEM DE LOIÇA
MÁQUINA DE LAVAR DE CAPOTA



- ✓ Alta capacidade de carga 43 cm: apta para GN 1/1 e Euronorm
- ✓ Filtros de superfície em aço inoxidável para uma maior estabilidade e resistência em uso intensivo

Premium warewashing

- ✓ Soft start: arranque progressivo da bomba de lavagem para proteger os artigos mais frágeis.
- ✓ Color LCD Display: comunicação intuitiva do estado da máquina através de mensagens, código de cores e ícones.
- ✓ Ciclos dedicados: seleção do programa de lavagem adequado mediante ícones.
- ✓ Adaptável: permite ajustar os principais parâmetros da máquina às necessidades de cada utilizador.
- ✓ VISOR DE TEMPERATURAS
- ✓ Função Wash Plus +: aumenta a intensidade do ciclo de lavagem para uma maior eficácia
- ✓ Painel de comandos com proteção anti-humidade IP65.

You will never WASH ALONE

- ✓ Tech-Services: a nossa equipa de técnicos ajudá-lo-á a ter a sua máquina sempre em perfeitas condições.
- ✓ Design Services: aconselhamo-lo com base nas suas necessidades.
- ✓ 60 anos de experiência e know-how à sua disposição.

INCLUI

- ✓ Dosificador de abrillantador.
- ✓ 1 cesto misto (pratos).
- ✓ 1 cesto para copos.
- ✓ 1 cesto para talheres.

OPCIONAL

- Conjunto dosificador de detergente.
- Bomba de esvaziamento por sensor de nível. Renovação da água da cuba proativa.

ACESSÓRIOS

- Mesas para máquinas de Lavar de Capota
- Mesa de pré-lavagem para capotas e túneis de lavagem
- Descalcificadores manuais
- Mesas de ligação para cúpulas e túneis de lavagem
- Descalcificadores automáticos
- Mesas de ligação para cúpulas e túneis de lavagem
- Cesto 500 x 500 mm
- Osmose inversa OS-140
- Inserções / Suplementos / Outros
- Dosificadores para máquinas de lavar loiça de capota AX / UX
- Mesa central de resíduos
- Mesa central de resíduos

ESPECIFICAÇÕES

Dimensões da cesta: 500 mm x 500 mm
Altura útil: 430 mm

Ciclos: 6
Duração ciclo(s): 60/90/100/150/210'
Produção cestos / hora: 60/40/36/24/17

Capacidade do caldeirão: 12 l
Capacidade da cuba: 25 l

Consumos e poupança

- ✓ Consumo água/ciclo: 2.8 l
- ✓ Modo de poupança automático em: 25'
- ✓ Desliga por inatividade em: 120'

Potência

- ✓ Potência da bomba: 1000 W / 1.3 Hp
- ✓ Potência cuba: 2500 W

DESCRIÇÃO COMERCIAL

Sani-Control: desinfeção garantida
Parede dupla na capota: isolamento e eficiência energética
Braços exclusivos de lavagem Hydroblade: máxima eficácia.
Sistema de filtragem em 3 etapas.

Garantia Sani-Control

- ✓ DESINFEÇÃO GARANTIDA em cumprimento da norma DIN 10534.
- ✓ Função THERMAL LOCK: Garante a realização do enxaguamento à temperatura adequada para desinfetar a louça.

Novas carcaças encastráveis

- ✓ Design ergonómico com ângulos arredondados para evitar a acumulação de sujidade e facilitar a sua limpeza.
- ✓ Volume de cuba compacto (poupança de água de 50% comparativamente à gama anterior).

Parede dupla (Ultra ISO)

- ✓ Estrutura de parede dupla: isolamento termoacústico para atenuar o nível sonoro e melhorar a eficiência energética

Braços de lavagem Hydroblade™

- ✓ Tubeiras redesenhadas para obter uma maior eficácia na lavagem.
- ✓ Design "monoblock" que proporciona durabilidade e resistência aos choques.
- ✓ Poupança de 30% no consumo de água durante o enxaguamento comparativamente à gama anterior.

Sistema de filtros de 3 etapas: superfície, cuba e aspiração

- ✓ Conserva a água de lavagem em ótimas condições para manter a eficácia de lavagem constante.

Concebido para resistir

- ✓ Mecanismo de abertura "flow": permite elevar a campânula com menor esforço





MÁQUINA DE LAVAR DE CAPOTA UX-120 ISO

Cesto de 500 mm x 500 mm e altura útil de 430 mm. Parede dupla na capota.



- ✓ Potência da caldeira: 9000 W
- ✓ Potência total: 10000 W

760 x 860 x 1530 mm
Peso bruto: 127 kg

Dimensões exteriores

- ✓ Largura: 650 mm (Largura com alça: 725 mm)
- ✓ Profundidade: 756 mm (Fundo com alça: 835 mm)
- ✓ Altura: 2000 mm / 1520 mm

Peso líquido: 116 kg

Temperatura de enxaguamento: 87°C

Nível de ruído (1 m.): <70 dB(A)

Dimensões da embalagem

MODELOS DISPONÍVEIS

1303390 UX-120S 400/50/3N

1303393 UX-120S 220/60/3

1303394 UX-120SB 400/50/3N

1303397 UX-120SB 220/60/3

* Consulte para versões especiais

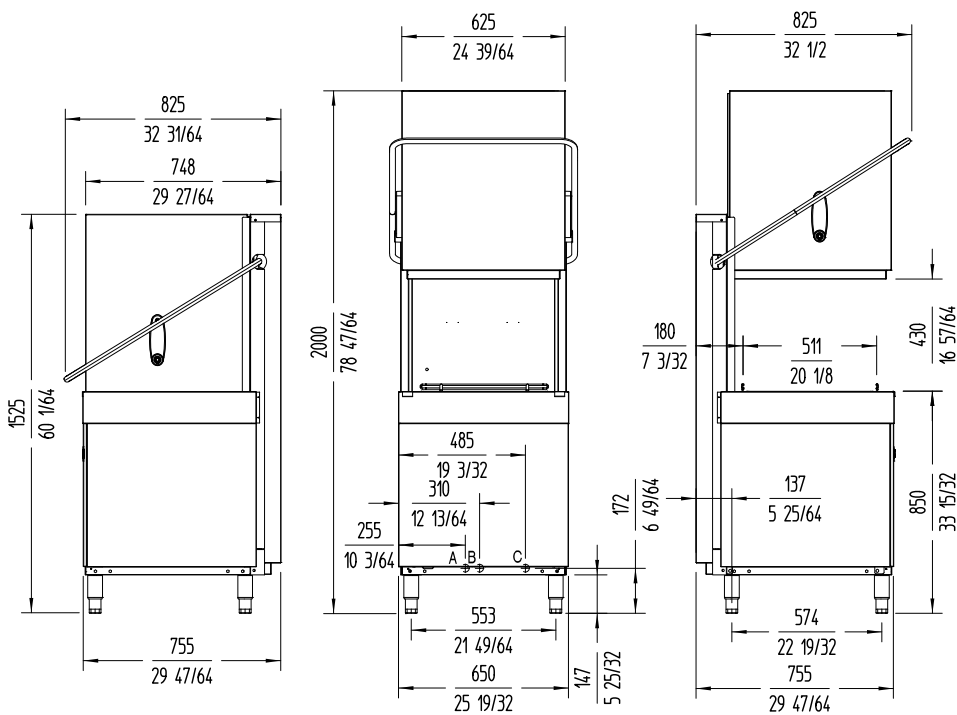

A: Entrada de agua 3/4" GAS.
B: Tubo de desague Ø30 mm.
C: Cable conexión.

LAVAGEM DE LOIÇA
MÁQUINA DE LAVAR DE CAPOTA



www.sammic.pt

Fabricante de equipamentos de hotelaria

Fontes Pereira de Melo, 24 A e B

2795082 - Linda-a-Velha

portugal@sammic.com

Tel.: +351 21 415 0316

Tel.: +351 21 414 1367



Projeto

Data

Ref.

Uds.

Aprovado

ficha do produto
atualizada 22/01/2024