



EPLUCHEUSE PP-6+ 230-400/50/3 (TRIPHASE)

Production de 6 kg par cycle. Fabrication en aluminium poli très résistant.



1000410



- ✓ Largeur avec socle: 411 mm
- ✓ Profondeur avec socle: 700 mm
- ✓ Hauteur avec socle: 1020 mm

Poids net: 31 kg

Dimensions extérieures de la machine emballée

440 x 710 x 470 mm

Poid brut: 33.5 kg

DESCRIPTION COMMERCIALE

Fabrication en aluminium poli très résistant.

L'éplucheuse est fabriquée en aluminium poli très résistant. L'épluchage est réalisé par un matériau abrasif qui use la surface du produit par frottement. Le matériau abrasif possède une longévité et une résistance extrême.

- ✓ Cylindre orientable
- ✓ Cylindre et plateau avec abrasif.
- ✓ Corps en aluminium poli.
- ✓ Boîtier de commande incorporé avec bouton de marche, arrêt coup de poing, et minuterie de 0 à 6 mn.

OPTIONS

- Socle.
- Filtre avec dispositif anti-mousse.

ACCESSOIRES

- Socles PP / PPC
- Filtre PP / PPC

SPÉCIFICATIONS

Production/heure: 120 kg / 150 kg

Capacité de charge par cycle: 6 kg

Minuterie (mini-maxi): 0' - 6'

Puissance totale: 370 W

Vitesse du plateau: 317 rpm

Alimentation électrique (V) : 230 V - 400 V / 50 Hz / 3~ (1.9 A-1.1 A)

Dimensions extérieures

- ✓ Largeur: 395 mm
- ✓ Profondeur: 700 mm
- ✓ Hauteur: 447 mm

Dimensions extérieures avec socle



SAMMIC S.L.
Basiglio, 1 - 20170 AZZOGNIA
www.sammic.com

PRÉPARATION DYNAMIQUE
ÉPLUCHEUSES À POMMES DE TERRE

fiche commerciale
mise à jour 13/12/2024



EPLUCHEUSE PP-6+ 230-400/50/3 (TRIPHASE)

Production de 6 kg par cycle. Fabrication en aluminium poli très résistant.



1000410

PRÉPARATION DYNAMIQUE
ÉPLUCHEUSES À POMMES DE TERRE

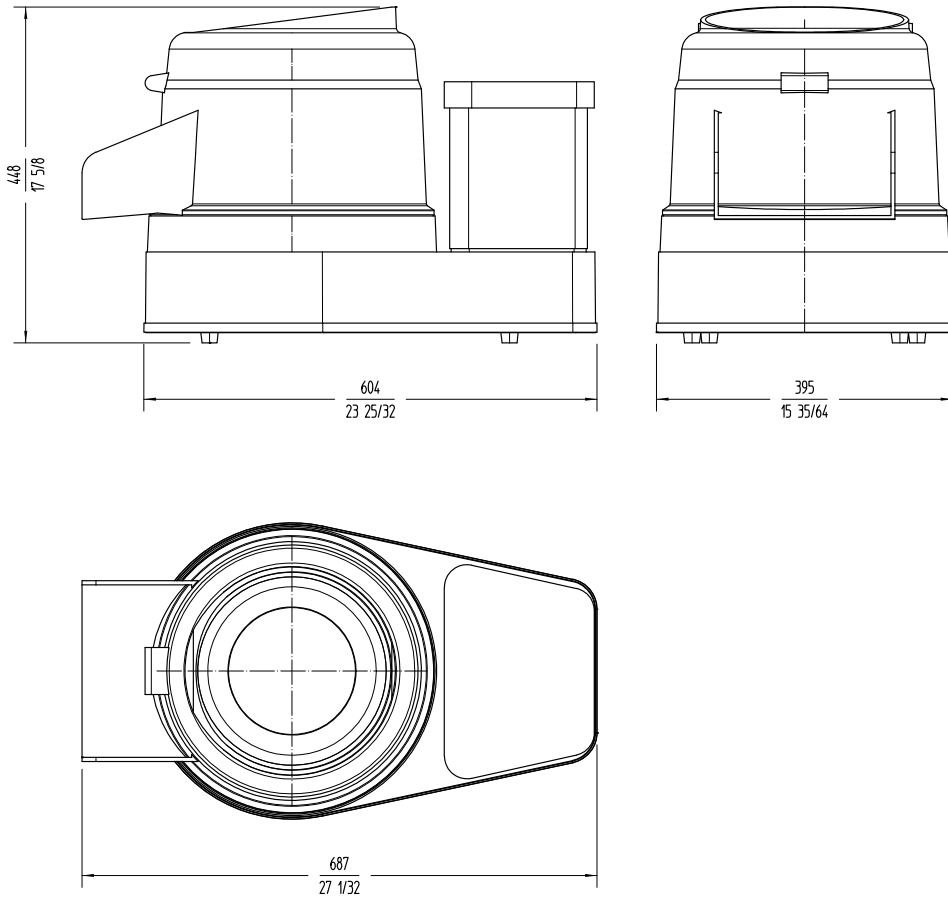

FRANCE
sammic
www.sammic.fr
P.A.E. les Joncaux
Bât. des Transitaires, bureau C
64700 - Hendaye
france@sammic.com
Tel.: +33 5 59 20 99 70

EXPORT
fr.sammic.com
Basarte 1
27720 Azkoitia, Spain
sales@sammic.com
Tel.: +34 943 15 72 36



Projet	Date
Réf.	Unités.
Approuvé	

fiche commerciale
mise à jour 13/12/2024