



# LAVE-VAISSELLE À CAPOT UX-100

Panier de 500 mm x 500 mm et hauteur de passage 430 mm.



LAVERIE  
LAVE-VAISSELLE À CAPOT



- ✓ Soft start : démarrage progressif de la pompe de lavage visant à protéger les articles fragiles.
- ✓ Écran LCD couleur : communication intuitive de l'état de la machine via des messages, des codes couleur et des icônes.
- ✓ Cycles dédiés : sélection du programme de lavage approprié à l'aide d'icônes.
- ✓ Adaptable : permet d'ajuster les principaux paramètres de la machine en fonction des besoins de chaque utilisateur.
- ✓ ÉCRAN DE TEMPÉRATURES
- ✓ Fonction Wash Plus + : augmente l'intensité du cycle de lavage pour une plus grande efficacité
- ✓ Panneau de commande avec protection anti-humidité IP65.

## You will never WASH ALONE

- ✓ Tech-Services : notre équipe de techniciens vous aidera à maintenir votre machine toujours au point.
- ✓ Services de conception : dites-nous quels sont vos besoins et nous vous conseillerons.
- ✓ 60 ans d'expérience et de savoir-faire à votre disposition.

## INCLUS

- ✓ 1 panier à verres.
- ✓ 1 panier à couverts.
- ✓ 1 panier mixte (assiettes).
- ✓ Doseur de produit de rinçage.

## OPTIONS

- Kit distributeur de détergent.
- B : Pompe de vidange par capteur de niveau. Renouvellement proactif de l'eau de la cuve.

## ACCESSOIRES

- Tables pour lave-vaisselle à capot
- Adoucisseurs manuels
- Adoucisseurs automatiques
- Panier 500 x 500 mm
- Inserts / Suppléments / Autres
- Table centrale (entrée)
- Table centrale double (entrée)
- Table de pré-lavage pour lave-vaisselle à capot et tunnel de lavage
- Tables de connexion pour lave-vaisselles à capot et convoyeurs
- Osmoseurs OS-140
- Doseurs pour lave-vaisselle à capot AX / UX
- Panneau externe pour lave-vaisselle à capot UX

## SPÉCIFICATIONS

Dimensions du panier: 500 mm x 500 mm  
Hauteur utile: 430 mm

Cycles: 6  
Durée cycle(s): 60 / 90 / 100 / 150 / 210"  
Production paniers / heure: 60 / 40 / 36 / 24 / 17

Contenance chaudière rinçage: 8 l  
Contenance de la cuve: 25 l

### Consommation et économies d'énergie

- ✓ Consommation eau/cycle: 2,8 l
- ✓ Mode eco automatique en: 25'
- ✓ Arrêt automatique par inactivité: 120'

### Consommation énergétique

**Consommation eau/cycle (kWh): 0,22 kWh**  
**Consommation remplissage cuve (kWh): 1,07 kWh**

## DESCRIPTION COMMERCIALE

- ✓ Sani-Control : désinfection garantie.
- ✓ Bras de lavage Hydroblade exclusifs : efficacité maximale.
- ✓ Système de filtrage en 3 étapes.

### Garantie Sani-Control

- ✓ DÉSINFECTION GARANTIE conformément à la norme DIN 10534.
- ✓ Fonction THERMAL LOCK : garantit un rinçage à la température appropriée pour désinfecter la vaisselle.

### Nouveaux châssis encastrés

- ✓ Conception ergonomique avec des coins arrondis afin de prévenir l'accumulation de saleté et de faciliter le nettoyage.
- ✓ Volume de cuve compact (économie d'eau de 50 % par rapport à la gamme précédente).

### Bras de lavage Hydroblade™

- ✓ Tuyères améliorées pour une plus grande efficacité de lavage.
- ✓ La conception « monobloc » offre durabilité et résistance aux chocs.
- ✓ Économie de 30 % de consommation d'eau lors du rinçage par rapport à la gamme précédente.

### Système de filtrage en 3 étapes : surface, cuve et aspiration

- ✓ Préserve l'eau de lavage dans des conditions optimales pour maintenir une efficacité de lavage constante.

### Conçu pour résister

- ✓ Mécanisme d'ouverture « flow » : favorise l'élévation de la cloche avec moins d'effort
- ✓ Capacité de charge élevée 43 cm : adaptée à GN 1/1 et Euronorm
- ✓ Filtres de surface en acier inoxydable assurant une plus grande stabilité et résistance lors d'une utilisation intensive

### Premium warewashing



fiche commerciale  
mise à jour 12/03/2025



# LAVE-VAISSELLE À CAPOT UX-100

Panier de 500 mm x 500 mm et hauteur de passage 430 mm.



Puissance\_\_

## Dimensions extérieures

Poids net: 102 kg

Température de lavage: 55°C

Température de rinçage: 87°C

Niveau de bruit à 1 m: <70 dB(A)

✓ Puissance de la pompe: 750 W / 1 Hp

✓ Puissance cuve: 2500 W

✓ Puissance chaudière: 7500 W

✓ Puissance totale: 8250 W

✓ Largeur: 650 mm (Largeur avec poignée: 725 mm)

✓ Profondeur: 755 mm (Fond avec poignée: 835 mm)

✓ Hauteur: 2000 mm / 1525 mm

Dimensions extérieures de la machine emballée

760 x 860 x 1530 mm

Poid brut: 113 kg

## MODÈLES DISPONIBLES

1303320 UX-100 400/50/3N

1303330 UX-100 400/60/3N

1303323 UX-100B 400/50/3N

1303319 UX-100 220/60/3

\* Nous consulter pour des versions spéciales

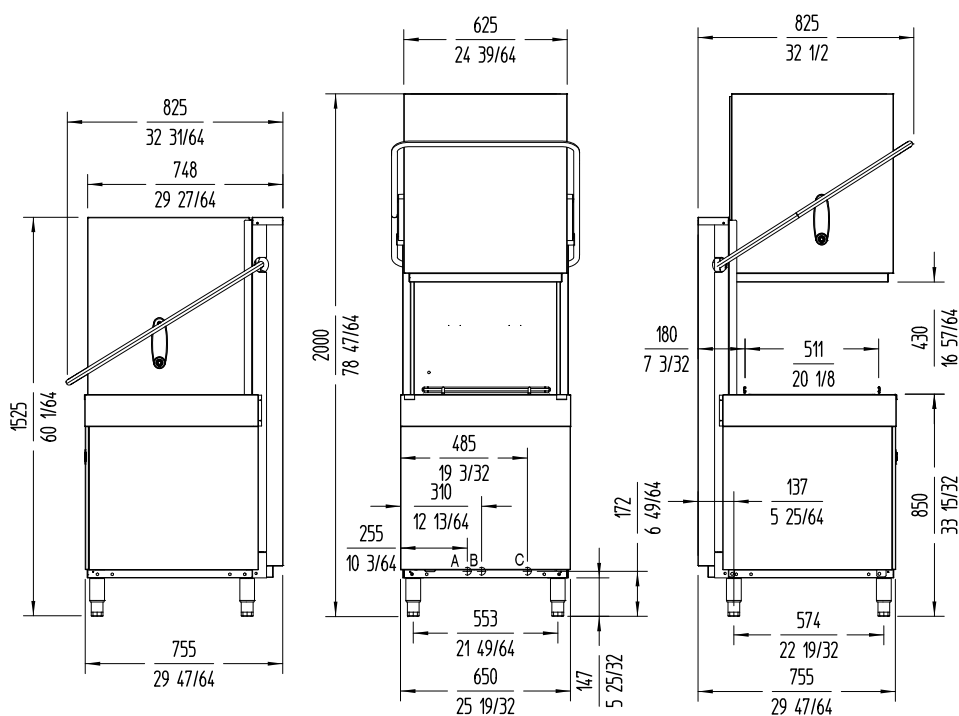

A: Entrada de agua 3/4" GAS.  
B: Tubo de desague Ø30 mm.  
C: Cable conexión.



**FRANCE**  
sammic.fr  
P.A.E. les Joncaux  
Bât. des Transitaires, bureau C  
64700 - Hendaye  
france@sammic.com  
Tel.: +33 5 59 20 99 70

**EXPORT**  
sammic.com  
Basarte 1  
27720 Azkoitia, Spain  
sales@sammic.com  
Tel.: +34 943 15 72 36



Projet

Date

Réf.

Unités.

Approuvé

fiche commerciale  
mise à jour 12/03/2025