



# DESCASCADORA DE BATATAS PI-10

10 kg / ciclo.



## DESCRIÇÃO COMERCIAL

Para descascar batatas, cenouras e outros alimentos similares.

### Construção robusta e eficaz

- ✓ Construção em aço inoxidável.
- ✓ Revolvedores laterais com abrasivo de carboneto de silício (aprovado por NSF).
- ✓ Prato de alumínio com abrasivo de carboneto de silício (aprovado por NSF), facilmente desmontável para limpeza.

### Conforto para o utilizador

- ✓ Temporizador 0-6 min.
- ✓ Funcionamento contínuo.

### Máxima segurança e higiene

- ✓ Auto-arraste de resíduos na descarga.
- ✓ Tampa transparente elevável, BPA-free, com fecho e dispositivo de segurança.
- ✓ Porta de alumínio com fecho hermético e dispositivo de segurança.
- ✓ Comando com protecção IP65. Melhora a fiabilidade contra a humidade e salpicos de água.
- ✓ Sistema anti-retorno na entrada de água.
- ✓ Contacto auxiliar para uma electroválvula exterior.

### Eficiência energética

- ✓ Eficiência energética devido à optimização dos motores.

## OPCIONAL

- Suporte.
- Filtro com dispositivo anti-espuma.

## ACESSÓRIOS

- Suportes descascadoras M / PI / PES
- Filtro para descascadoras M / PI / PES

## ESPECIFICAÇÕES

Produção hora: 200 kg / 240 kg  
Capacidade de carga por ciclo: 10 kg  
Temporizador (min-max): 0' - 6'  
Monofásica: 550 W  
Trifásica: 370 W

### Dimensões exteriores

435 x 635 x 668 mm

### Dimensões externas com suporte

433 x 638 x 1040 mm

Peso líquido: 36/34 kg

Nível de ruído (1 m.): 70 dB(A)

Ruído de fundo: 32 dB(A)

## MODELOS DISPONÍVEIS

1000608	Descascadora PI-10 120/60/1
1000650	Descascadora PI-10 230-400/50/3N
1000651	Descascadora PI-10 230/50/1
1000652	Descascadora PI-10 220-380/60-3N
1000653	Descascadora PI-10 220/60/1

\* Consulte para versões especiais

PREPARAÇÃO DINÂMICA  
DESCASCADORAS DE BATATAS

ficha do produto  
atualizada 09/01/2025



SAMMIC S.L.  
Basarte, 1 - 20720 AZKOITIA  
www.sammic.com



# DESCASCADORA DE BATATAS PI-10

10 kg / ciclo.



PREPARAÇÃO DINÂMICA  
DESCASCADORAS DE BATATAS

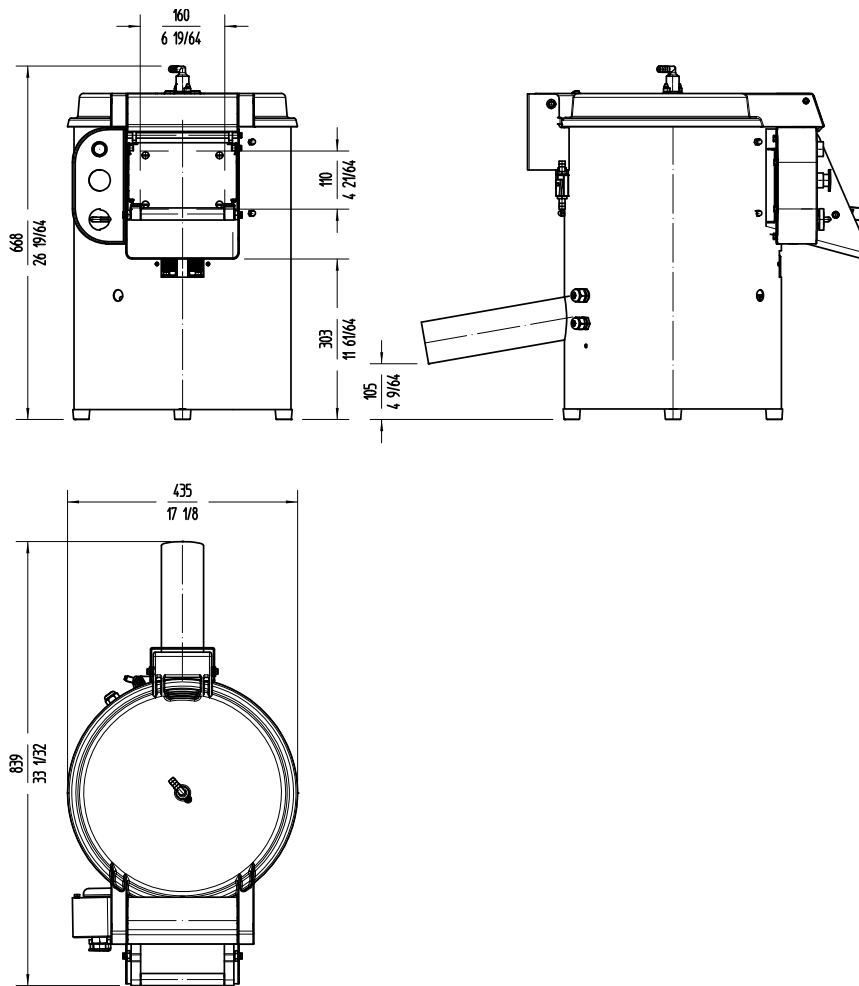

[www.sammic.pt](http://www.sammic.pt)

Fabricante de equipamentos de hotelaria  
Fontes Pereira de Melo, 24 A e B  
2795082 - Linda-a-Velha

[portugal@sammic.com](mailto:portugal@sammic.com)  
Tel.: +351 21 415 0316  
Tel.: +351 21 414 1367



Projeto

Data

Ref.

Uds.

Aprovado

ficha do produto  
atualizada 09/01/2025