



ENVASADORA AL VACÍO SU-316

Modelo de sobremesa. 16 m³/h. 320 mm.



DESCRIPCIÓN COMERCIAL

Barra de soldadura doble de 320 mm.
Equipada con bomba Busch de 16 m³/h.
Control de vacío por sensor.

- ✓ Powered by Busch.
- ✓ Control del vacío por sensor.
- ✓ Vacío plus.
- ✓ Pantalla LCD color: toda la información de un vistazo.
- ✓ Teclado táctil retroiluminado.
- ✓ Programable. Memoria de 25 programas. Opción de bloqueo.
- ✓ Pulsador "pausa" para el marinado de alimentos.
- ✓ Programa de vacío por etapas.
- ✓ Detección de la evaporación de líquidos.
- ✓ Doble soldadura.
- ✓ Barra de soldadura sin cables.
- ✓ Programa de sellado de bolsas.
- ✓ Descompresión progresiva.
- ✓ Vac-Norm ready con descompresión automática.
- ✓ Gabinete y cámara de empaque de acero inox. Cámara de empaque embutida.
- ✓ Tapa amortiguada de policarbonato transparente.
- ✓ Programa dry-oil para el secado de la bomba
- ✓ Contador de horas para cambio de aceite.
- ✓ Sistema de seguridad con protecciones por fallo de vacío.
- ✓ Homologado por NSF.

INCLUIDO

- ✓ Plancha de relleno

OPCIONAL

- Gas inerte
- Soldadura plus
- Impresora
- Conectividad Wireless
- Bolsas para envasar al vacío
- Kit de vacío exterior Vac-Norm, recipientes y accesorios
- Soporte para envasar líquidos
- Planchas de relleno adicionales

ACCESORIOS

- Conjunto plancha relleno
- Soporte líquidos
- Kit Vac-Norm
- Recipientes Vac-Norm
- Bolsas lisas para envasar al vacío
- Carro-soporte para envasa-
- doras
- Etiquetas térmicas para impresora CG2 / RB
- Impresora RB para envasadora SU
- Etiquetas de transferencia térmica para impresora RB

ESPECIFICACIONES

Capacidad de la bomba: 16 m³/h
Capacidad de la bomba (60 Hz): 19 m³/h
Longitud barra de soldadura: 320 mm

Presión vacío (máxima): 2 mbar

Dimensiones internas

- ✓ Ancho: 330 mm
- ✓ Fondo: 360 mm
- ✓ Alto: 155 mm

Dimensiones exteriores

- ✓ Ancho: 384 mm
- ✓ Fondo: 465 mm
- ✓ Alto: 403 mm

Nivel de ruido a 1 m: 75 dB(A)

Ruido de fondo: 32 dB(A)

MODELOS DISPONIBLES

1140744 SU-316P 230/50-60/1

1140746 SU-316P+ 230/50-60/1

1140747 SU-316GP 230/50-60/1

1140749 SU-316GP+ 230/50-60/1

1140755 SU-316P+ 120/50-60/1

1140758 SU-316GP+ 120/50-60/1

* Consulte para versiones especiales

CONSERVACIÓN DE ALIMENTOS Y SOUS-VIDE
ENVASADORAS AL VACÍO INDUSTRIALES · GAMA SENSOR ULTRA

ficha de producto
actualizado 15/03/2024



SAMMIC S.L.
Basarte, 1 - 20720 AZKOITIA
www.sammic.com



ENVASADORA AL VACÍO SU-316

Modelo de sobremesa. 16 m³/h. 320 mm.

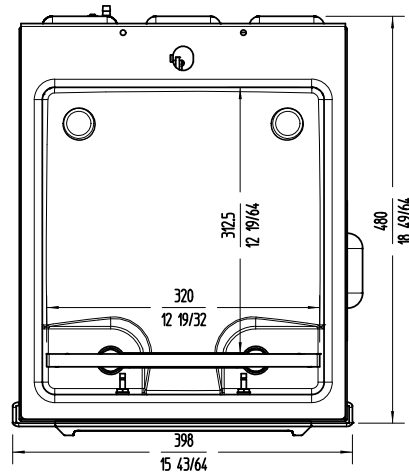
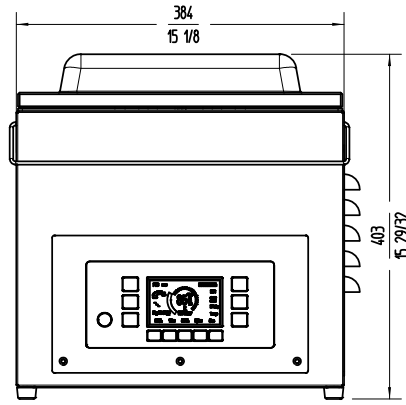
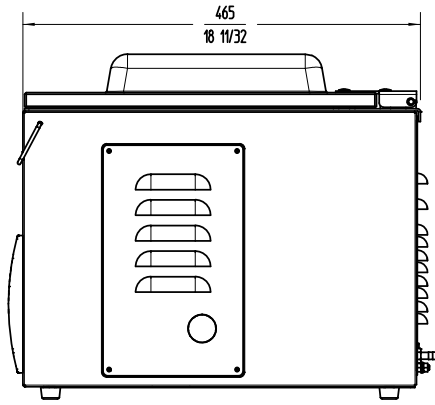

CONSERVACIÓN DE ALIMENTOS Y SOUS-VIDE
ENVASADORAS AL VACÍO INDUSTRIALES · GAMA SENSOR ULTRA



Fabricante de Equipos para Hostelería
ESPAÑA EXPORT
www.sammic.es es.sammic.com
Basarte 1 Basarte 1
27720 Azkoitia, Spain 27720 Azkoitia, Spain
ventas@sammic.com sales@sammic.com
Tel.: +34 943 15 70 95 Tel.: +34 943 15 72 36



Proyecto	Fecha
Ref.	Uds.
Aprobado	

ficha de producto
actualizado 15/03/2024