



# MACHINE À EMBALLER SOUS-VIDE SU-6100

Machine à emballer sous-vide à double chambre. 100 m<sup>3</sup>/h



CONSERVATION DES ALIMENTS ET SOUS-VIDE  
MACHINES À EMBALLER SOUS-VIDE



## DESCRIPTION COMMERCIALE

Machine à emballer sous-vide à grande production avec cloche basculante, double chambre et 4 barres de soudure de 2 x (662 + 662) mm. Equipée avec pompe Busch de 100 m<sup>3</sup>/h. Vide contrôlé par capteur.

- ✓ Powered by Busch.
- ✓ Vide contrôlé par capteur de grande précision.
- ✓ Vide plus.
- ✓ Écran LCD en couleurs de 3,9" avec visualisation immédiate de toutes les informations.
- ✓ Clavier tactile rétroéclairé.
- ✓ Programmable. Mémoire de 99 programmes avec option de verrouillage.
- ✓ Touche « pause » pour mariner les aliments dans la chambre.
- ✓ Programme de vide par étapes.
- ✓ Détection de l'évaporation de liquides.
- ✓ Double soudure.
- ✓ Barre de soudure sans câbles.
- ✓ Programme de soudure de sachets.
- ✓ Décompression progressive.
- ✓ Vac-Norm ready avec décompression automatique.
- ✓ Carrosserie et cuves en acier inoxydable.
- ✓ Couvercle basculante en acier inoxydable.
- ✓ Programme dry-oil pour le séchage de la pompe.
- ✓ Compteur d'heures pour le remplacement de l'huile.
- ✓ Système de sécurité avec protections sur la durée maximale de fonctionnement ou le défaut de vide.
- ✓ Modèle homologué par NSF.

## INCLUS

- ✓ 4 plaques de niveau.
- ✓ Connectivité Bluetooth.



## OPTIONS

- Entrée de gaz inerte.
- Imprimante.
- Sachets pour emballer sous-vide.
- Kit de découpe de sachet.
- Support pour conditionner les liquides.
- Plaques de niveau supplémentaires.

## ACCESSOIRES

- Kit pré-découpe de poche
- Ensemble plaque de niveau
- Support pour liquides
- Poches lisses pour l'emballage sous-vide
- Etiquettes thermiques pour imprimante CG2 / RB
- Imprimante RB pour machine à emballer sous-vide SU
- Etiquettes « ribbon » pour imprimante RB

## SPÉCIFICATIONS

Capacité de la pompe: 100 m<sup>3</sup>/h  
 Capacité de la pompe (60 Hz): 120 m<sup>3</sup>/h  
 Longueur de la barre: 662 mm  
 Puissance totale: 2200 W  
 Pression vide (maximale): 0,5 mbar

### Dimensions intérieures

- ✓ Largeur: 662 mm
- ✓ Profondeur: 656 mm
- ✓ Hauteur: 205 mm

### Dimensions extérieures

- ✓ Largeur: 1640 mm
- ✓ Profondeur: 874 mm
- ✓ Hauteur: 1370 mm (230V) / (120V)

Niveau de bruit à 1 m: 75 dB(A)  
 Bruit de fond: 32 dB(A)

Dimensions extérieures de la machine emballée  
 980 x 1720 x 1280 mm

## MODÈLES DISPONIBLES

1141049	Machine à emballer sous-vide SU-6100P 220/60/3 -C-
1141033	SU-6100P 400/50-60/3N
1141035	SU-6100P+ 400/50-60/3N
1141036	SU-6100GP 400/50-60/3N
1141038	SU-6100GP+ 400/50-60/3N
1141043	SU-6100P 220/60/3
1141045	SU-6100P+ 220/60/3
1141046	SU-6100GP 220/60/3
1141048	SU-6100GP+ 220/60/3
1141073	SU-6100P+ 400/50/3N BE
1141074	SU-6100GP+ 400/50/3N BE

\* Nous consulter pour des versions spéciales

fiche commerciale  
mise à jour 29/10/2024



# MACHINE À EMBALLER SOUS-VIDE SU-6100

Machine à emballer sous-vide à double chambre. 100 m3/h



CONSERVATION DES ALIMENTS ET SOUS-VIDE  
MACHINES À EMBALLER SOUS-VIDE

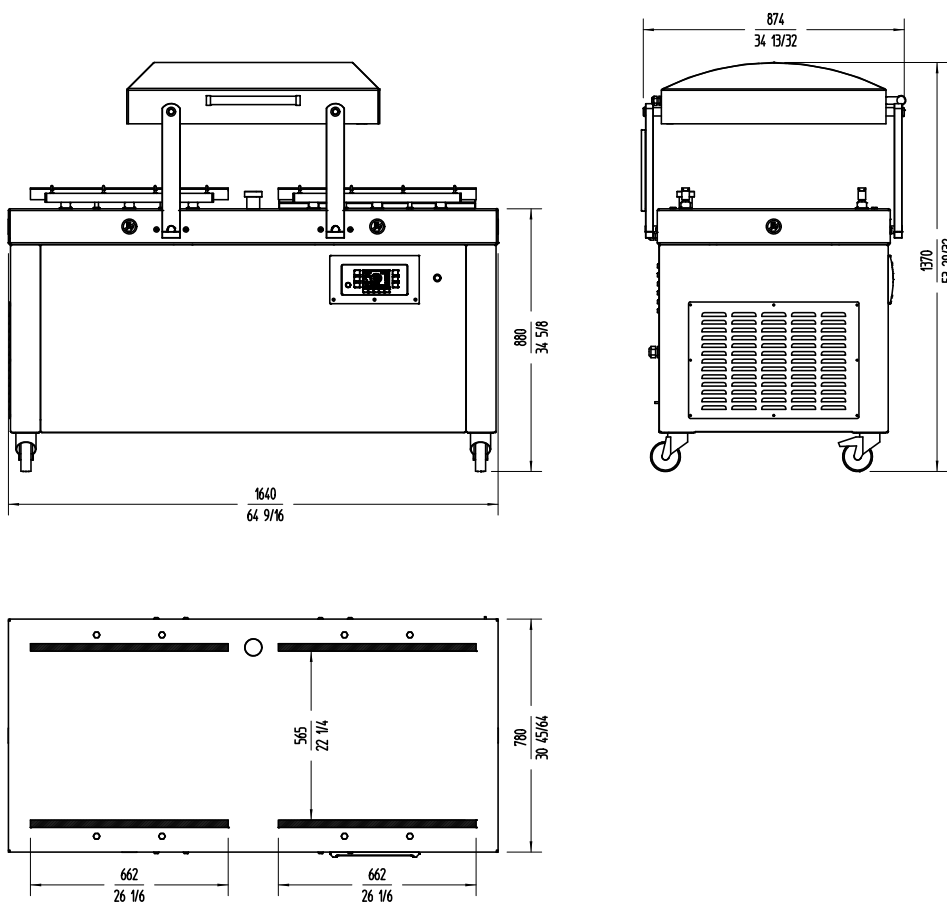

**FRANCE**  
[www.sammic.fr](http://www.sammic.fr)  
 P.A.E. les Joncaux  
 Bât. des Transitaires, bureau C  
 64700 - Hendaye  
[france@sammic.com](mailto:france@sammic.com)  
 Tel.: +33 5 59 20 99 70

**EXPORT**  
[fr.sammic.com](http://fr.sammic.com)  
 Basarte 1  
 27720 Azkoitia, Spain  
[sales@sammic.com](mailto:sales@sammic.com)  
 Tel.: +34 943 15 72 36



Projet	Date
Réf.	Unités.
Approuvé	

fiche commerciale  
 mise à jour 29/10/2024