



COMBI CK-401

2 en 1: cortadora de hortalizas de gran capacidad (650 kg/h) + cutter con caldero de 5 litros



DESCRIPCIÓN COMERCIAL

Se compone de bloque motor de velocidad variable, cabezal de gran capacidad y caldero cutter de 5 litros equipado con rotor con cuchillas microdentadas.

CARACTERÍSTICAS

Como cortadora, su cabezal, con cuchilla en un lateral, distribuye los productos dentro de la boca y corta y distribuye productos enteros como la berza. Se suministra con broca central, de uso opcional, con la misma finalidad. El cabezal está equipado con expulsor alto, que permite desplazar mayor cantidad de producto y obtener las producciones indicadas. Como cutter, viene equipado con caldero de 5 litros con revolvedor y cuchillas microdentadas.

- ✓ Panel estanco de uso muy intuitivo.
- ✓ Fácil montaje y desmontaje de los cabezales para su intercambio o limpieza.
- ✓ Detección automática de cabezal.

COMO CORTADORA

- ✓ Diseño integral de la cortadora y de los discos orientado a la obtención de un corte perfecto.
- ✓ Velocidad variable con 5 posiciones.
- ✓ Diseño ergonómico.
- ✓ Cabezal con cuchilla en un lateral que distribuye productos dentro de la boca y distribuye productos enteros como la berza. Opción de broca central con la misma finalidad.
- ✓ Salida del producto lateral: requiere menor fondo en la superficie de trabajo y direcciona el producto evitando salpicaduras.
- ✓ Cabezal equipado con expulsor alto: permite desplazar mayor cantidad de producto.

COMO CUTTER

- ✓ Velocidad variable con 10 posiciones.
- ✓ Posibilidad de programación por tiempo y pulsador de ráfagas.
- ✓ Caldero de acero inoxidable de 5 litros.
- ✓ Tapa de policarbonato con rascador incorporado.
- ✓ En función del propósito, posibilidad de usar cuchillas lisas o perforadas opcionales.

INCLUIDO

- ✓ Bloque motor de velocidad variable.
- ✓ Caldero cutter con rotor con cuchilla microdentada.
- ✓ Cabezal de gran capacidad.

ACCESORIOS

- Disco FC
- Disco FCC
- Disco FCO
- Rejillas para fritas FF
- Rejillas para cubos FM
- Rejillas para fritas FFC
- Rejillas para cubos FMC
- Disco FCE
- Disco SH / FR
- Cabezal tubos
- Soporte para discos y rejillas



sammic | es.sammic.com
Fabricante de Equipos para Hostelería

Polígono Basarte, 1. Tel. +34 943 15 72 36
20720 Azkoitia, Spain sales@sammic.com



Proyecto	Fecha
Ref.	Uds.
Aprobado	

PREPARACIÓN DINÁMICA
COMBI CORTADORA-CUTTER

ficha de producto
actualizado 22/03/2019



COMBI CK-401

2 en 1: cortadora de hortalizas de gran capacidad (650 kg/h) + cutter con caldero de 5 litros



ESPECIFICACIONES

Potencia total: 1500 W

Como cortadora

Producción hora: 200 Kg - 650 Kg

Área boca entrada (cortadora): 286 cm²

Diámetro de disco: 205 mm

Velocidades cortadora (posiciones): 5 (365 rpm - 1000 rpm)

Dimensiones exteriores: 389 mm x 400 mm x 767 mm

Peso neto: 30 Kg

Como cutter

Capacidad del caldero: 5 l

Velocidades cutter (posiciones): 10 (365 rpm - 3000 rpm)

Dimensiones exteriores: 283 mm x 390 mm x 468 mm

Peso neto (Cutter): 23 Kg.

Nivel de ruido a 1 m.: <70 dB(A)

Ruido de fondo: 32 dB(A)

Dimensiones del embalaje

420 x 420 x 690 mm

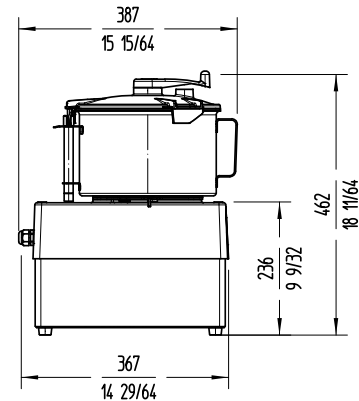
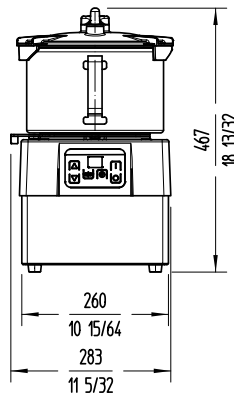
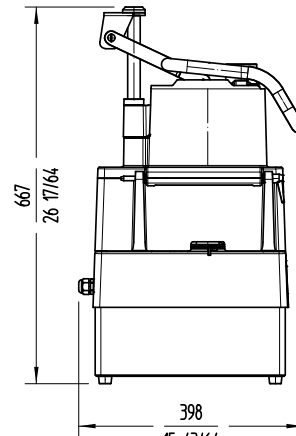
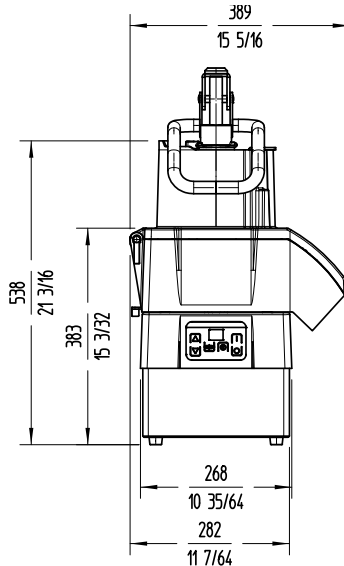

MODELOS DISPONIBLES

1050330 Cortadora-cutter CK-401 230/50-60/1

* Consulte para versiones especiales

sammic | es.sammic.com
Fabricante de Equipos para Hostelería

Polígono Basarte, 1. Tel. +34 943 15 72 36
20720 Azkoitia, Spain sales@sammic.com



Proyecto

Fecha

Ref.

Uds.

Aprobado

PREPARACIÓN DINÁMICA
COMBI CORTADORA-CUTTER

ficha de producto
actualizado 22/03/2019