



# COMBINATO MB-21

Tritatutto e frusta professionale. 300 W.



## DESCRIZIONE COMMERCIALE

- ✓ Blocco motore a velocità variabile.
- ✓ Braccio tritatutto estraibile di 250 mm, progettato per un uso continuo in contenitori fino a 12 l.
- ✓ Frusta con capacità da 2 a 30 albumi.

### All-in-one

- ✓ Tritatutto professionale e frusta.
- ✓ Tritatutto professionale progettato per effettuare diverse preparazioni senza la necessità di utensili accessori.
- ✓ Lama professionale a Y in acciaio temprato e affilatura di lunga durata.
- ✓ Vario-speed: velocità variabile.
- ✓ Sistema SmoothControl: Il nuovo sistema di controllo della velocità fornisce una risposta più rapida e una maggiore stabilità alla macchina. Migliora anche l'avvio con carico e limita la sovra-accelerazione quando si rimuove la macchina e in situazioni senza carico.
- ✓ Braccio tritatutto progettato per lavorare in contenitori fino a 12 l di capacità.
- ✓ Frusta con capacità da 2 a 30 albumi.

### Massima comodità per l'utente

- ✓ Design compatto: dimensioni logiche e maneggevoli.
- ✓ Ergo-design & bi-mat-grip: corpo esterno, realizzato in due materiali, per una presa ergonomica. Impugnatura antiscivolo. Inclinazione ottimale della maniglia per ridurre al minimo la fatica.
- ✓ Click-on-arm: braccio rimovibile con chiusura rapida e sicura.
- ✓ Coperchio del braccio tritatutto progettato per evitare spruzzi.
- ✓ Uso intuitivo: funzionamento molto semplice. Spia luminosa collegata alla rete elettrica.

### Built to last

- ✓ Resa professionale: è in grado di eseguire lavori di lunga durata senza surriscaldare la carcassa.
- ✓ Life-plus: dotato di un motore che ha superato le prove d'uso più

- impegnative.
- ✓ Geometria studiata: corpo progettato per evitare che rotoli e cada.
- ✓ Bracci ultra-resistenti progettati per resistere ad alte temperature in funzionamento.
- ✓ Facile da pulire: bracci rimovibili lavabili sotto il rubinetto o in lavastoviglie.
- ✓ Omologato da NSF: garanzia di sicurezza e igiene.

## INCLUSO

- ✓ Blocco motore a velocità variabile.
- ✓ Frusta BA-20.
- ✓ Braccio tritatutto MA-21.
- ✓ Supporto a parete.

## OPZIONALE

- ☐ Braccio tritatutto MA-22.

## SPECIFICHE

Potenza Totale: 300 W

Spina: [v:enchufe]

### Funzione tritatutto

Capacità massima recipiente: 12 l

Massima profondità di lavoro: 169 mm

Velocità motore: 1500 - 15000 rpm

Diametro lama: 50 mm

Diametro coprilama: 82 mm

Lunghezza braccio trituratore: 250 mm

Lunghezza totale: 514 mm

### Funzione sbattitore

Velocità motore: 200 - 800 rpm

Capacità (albumi): 2 - 30

Lunghezza braccio frullatore: 306 mm

Lunghezza totale (con braccio trituratore): 570 mm

Peso netto: 3,2 kg

Livello di rumore (1 m.): <80 dB(A)

Dimensioni del pacchetto

440 x 375 x 105 mm

Peso lordo: 3,8 kg

## MODELLI DISPONIBILI

3030634 Combinato MB-21 230/50-60/1

\* Consulta per versioni speciali

PREPARAZIONE DINAMICA  
TRITURATORI-FRANTUMATORI PROFESSIONALI

scheda del prodotto  
aggiornato 05/03/2025





# COMBINATO MB-21

Tritatutto e frusta professionale. 300 W.



PREPARAZIONE DINAMICA  
TRITURATORI-FRANTUMATORI PROFESSIONALI

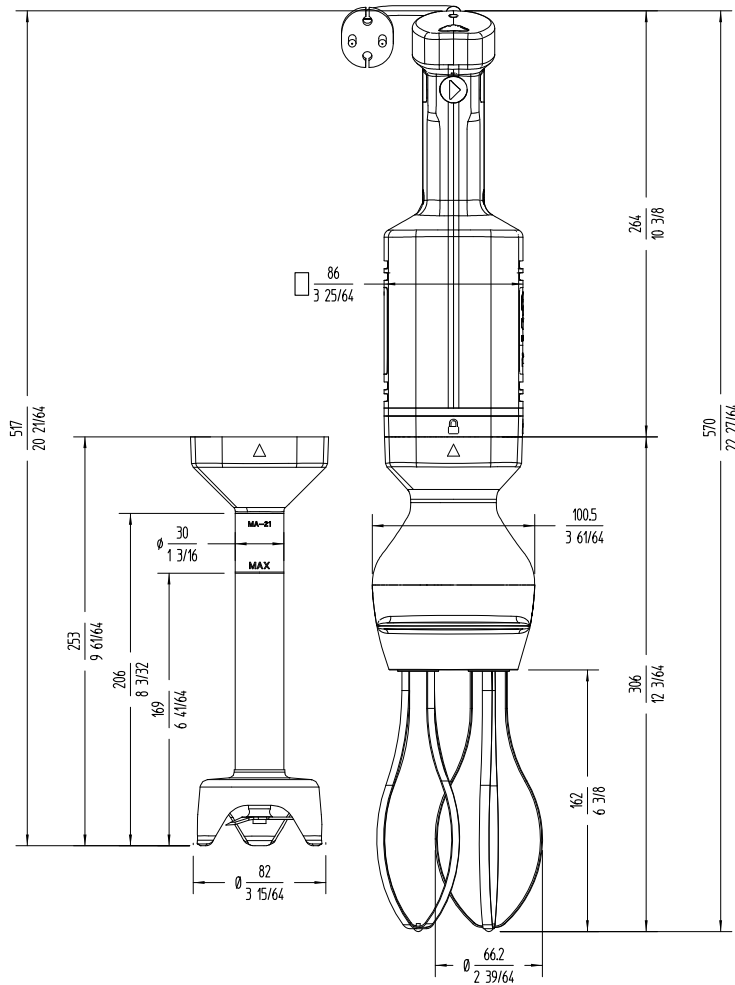

[www.sammic.it](http://www.sammic.it)  
Food Service Equipment Manufacturer  
Via M. Bignamini 2/C  
24047 - Treviglio (BG)  
[italia@sammic.com](mailto:italia@sammic.com)  
Tel.: +39 0363 1847403



Progetto	Data
Rif.	Unità
Approvato	

scheda del prodotto  
aggiornato 05/03/2025